

ALLES EINGESACKT



1. Bestimme die Grösse deiner Tasche.

Bei mir: Länge 42 cm mal Höhe 45 cm

Griffbündel: 44 cm mal 7 cm

und der Tragebündel : 150 cm mal 10 cm

alle Masse inklusive Nahtzugabe

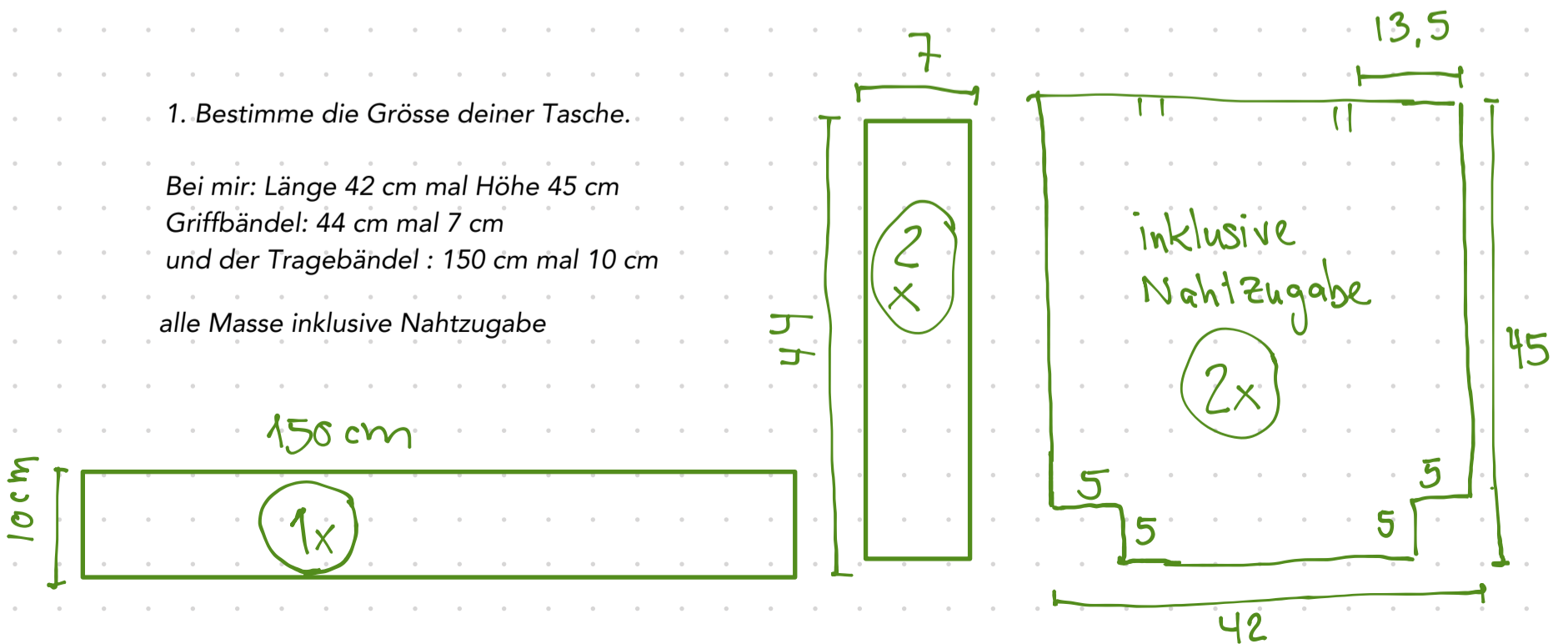



Die grösste Arbeit ist das Falten der Bänder.

Schlage bei allen Dreien (2 Griffbänder, 1 Tragebänder) an den Längsseiten 1 cm ein.

Bügeln

Zusätzlich schlägst du an einer kurzen Seite des Tragebändels auch 1cm ein.

Alles feststecken.

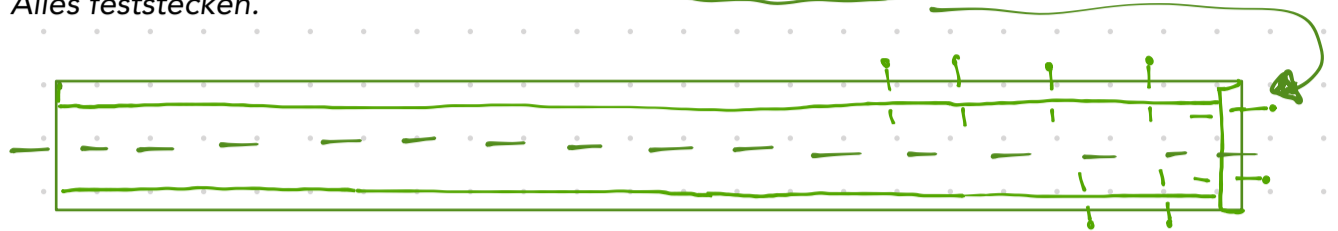

Jetzt faltest du die so vorbereiteten Bänder in der Mitte, so dass die eingeschlagenen Seiten aufeinander liegen. (siehe Foto)

Alles knappkantig absteppen.



Bereite die Schlaufe vor, durch die du später den nicht angenähten Teil des Trägerbandes fädelst.

Das Stoffstück ist 5cm x 5cm gross und stammt aus den abgeschnittenen Ecken deines Vorder- und Rückenteiles.

Auch hier faltest du zwei Kanten je 1cm tief ein und legst das Stoffstück in die Mitte.

Knappkantig absteppen.



Lege dein Vorder- und Hinterteil so zusammen, dass die Stoffseite innen liegt, die am Schluss aussen sein soll.

Nähe die Seitennaht auf beiden Seiten von oben bis zu den herausgeschnittenen Stoffstücken.

Nähe auch die untere Kante.

Danach kannst du die Naht noch knappkantig absteppen.

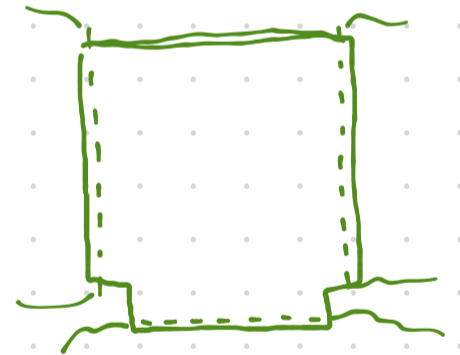

Falte deine unteren Ecken so zusammen, dass Naht auf Naht zu liegen kommt.

Zusammensteppen.



Steppe die Naht knappkantig ab.
Das ist etwas ein Gefummel, pass auf, dass du keine Falte auf der Seite hinein nähst.



Du brauchst für eine Tasche nur eine Schlaufe.

Falte die Schlaufe so, dass die offenen Kanten nebeneinander liegen. Fixiere sie mit einigen Stichen.

Wende die Tasche. Innen ist nun Innen und Außen ist nun Außen.



Nun wird alles zusammengesetzt.

Der obere offene Rand wird 1.5cm nach innen gefaltet. Dabei werden die Griffbänder aufgesteckt wie das Foto zeigt.



Nun faltest du alles zusammen noch einmal nach innen. Die Griffbänder kommen in die Tasche zu liegen.

Das ist völlig richtig.



Das Gleiche machst du auch mit der offenen Seite des Tragebündels. Feststecken.

Platz: Seitennaht.



Nun befestigst du die Schlaufe.

Schiebe die zwei zuvor fixierten Seiten der Schlaufe unter die zweimal gefaltete obere Kante. Gegenüber des Tragebündels.

Stecke auch die Schlaufe fest.

Nun nähe einmal um die obere Kante. Fasse dabei alle Bündel und Schlaufen mit.



Damit auch etwas Schweres getragen werden kann, ohne dass die Bündel rausreißen nähe sie, nachdem du sie wieder nach oben aus der Tasche raus geklappt hast, am oberen Rand fest.

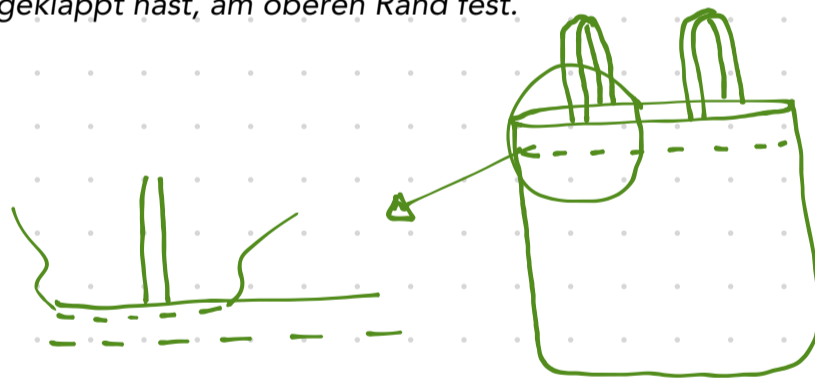

So, nach Lust und Laune verziehren.

Fertig!



